

Trekhaken - Attelages - Anhängervorrichtungen - Tow bars



Honda FR-V
12/2004 -



GDW Ref. 1505

EEC APPROVAL N°: e6*94/20*0517*02

max ↓ kg	X	max ↓ kg			
D=			X 0.00981	≤	8,57 KN
max ↓ kg	+	max ↓ kg			
S/				=	90 Kg
Max.				=	1600 Kg

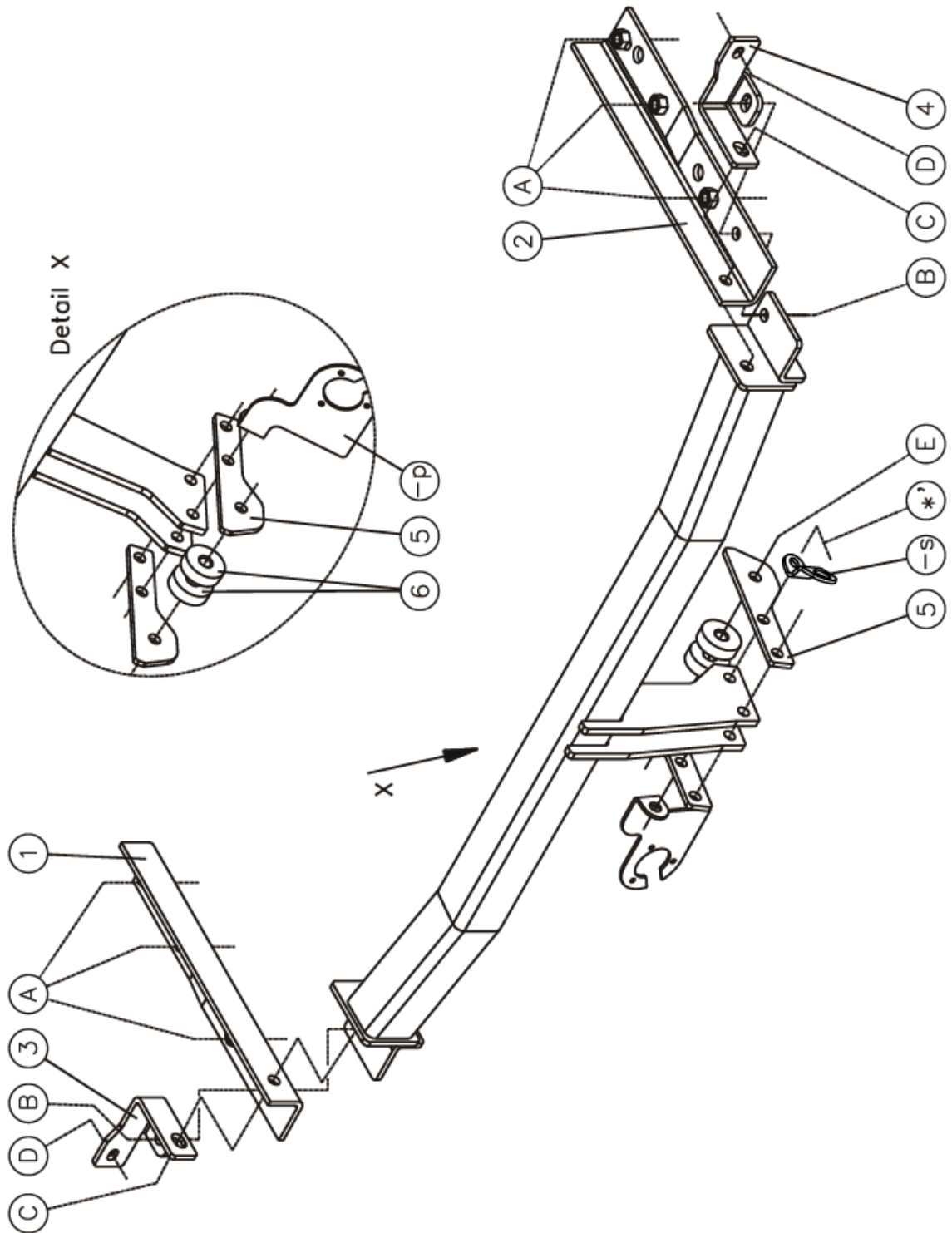
GDW nv - Hoogmolenwegel 23 - B-8790 Waregem
TEL. 32(0)56 60 42 12(L5) - FAX. 32(0)56 60 01 93
 E-Mail : gdw@gdwtowbars.com - Website : www.gdwtowbars.com



Honda FR-V

12/2004 -

Ref. 1505



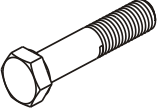

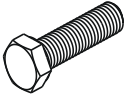


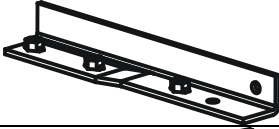



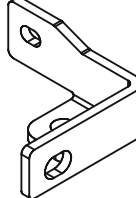



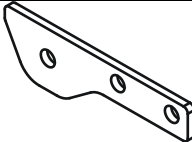
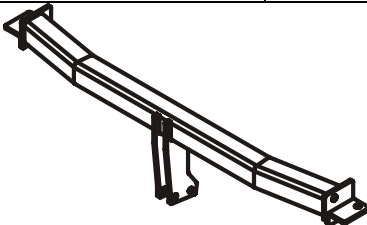
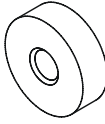


Honda FR-V

12/2004 -

Ref. 1505

Samenstelling – Composition – Zusammenstellung

	1 x	DIN 931-M12x80-8.8	E	GDW ref. 800.053	1 x	
	10 x 2 x	DIN 933-M12x35 -8.8 DIN 933-M08x30 -8.8	A-B-C D	GDW ref. P04	1 x	
	11 x 2 x	DIN 128-A12 -FSt DIN 128-A08 -FSt	A-B-C-E D	GDW ref. ①	1 x	
	3 x	DIN 934-M12 -8.8	B-E	GDW ref. ②	1 x	
	6 x	Rondsel $\varnothing 37 \times 13 \times 3$	A	GDW ref. ③	1 x	
	4 x	Rondsels $\varnothing 24 \times 13 \times 2,5$	B-C	GDW ref. ④	1 x	
	2 x	Rondsels $\varnothing 25 \times 8,4 \times 2$	D	GDW ref. ⑤	2 x	
GDW ref. 1505	1 x			GDW ref. ⑥	2 x	

Bouten – Boulons – bolts – Bolzen: Kwaliteit 8.8		DIN 912 – DIN 931 – DIN 933 – DIN 7991	
M6 \equiv 10,8Nm of 1,1kgm	M8 \equiv 25,5Nm of 2,60kgm	M10 \equiv 52,0Nm of 5,30kgm	
M12 \equiv 88,3Nm of 9,0kgm	M14 \equiv 137Nm of 14,0kgm	M16 \equiv 211,0Nm of 21,5kgm	
Bouten – Boulons – bolts – Bolzen: Kwaliteit 10.9		DIN 912 – DIN 931 – DIN 933 – DIN 7991	
M6 \equiv 13,7Nm of 1,4kgm	M8 \equiv 35,3Nm of 3,6kgm	M10 \equiv 70,6Nm of 7,20kgm	
M12 \equiv 122,6Nm of 12,5kgm	M14 \equiv 194Nm of 19,8kgm	M16 \equiv 299,2Nm of 30,5kgm	
Bouten – Boulons – bolts – Bolzen: Kwaliteit 12.9		DIN 912 – DIN 931 – DIN 933 – DIN 7991	
M6 \equiv 18Nm of 1,8kgm	M8 \equiv 43Nm of 4,4kgm	M10 \equiv 87Nm of 8,9kgm	
M12 \equiv 150Nm of 15,3kgm	M14 \equiv 240Nm of 24,5kgm	M16 \equiv 370Nm of 37,7kgm	



Honda FR-V

12/2004 -

Ref. 1505

Montagehandleiding

- 1) Demonteer de bumper en verwijder definitief de metalen stootbalk. Demonteer onderaan het voertuig de uitlaat.
- 2) Schuif de draagarmen (1) (links) en (2) (rechts) achteraan in de chassisbalken via de vrijgekomen openingen na het verwijderen van de stootbalk, de punten (A) komen te passen met de voorziene boringen in de onderzijde van de chassisbalk. Breng de bouten en rondsels in en schroef deze handvast.
- 3) Positioneer de monteerstukken (3) (links) en (4) (rechts) met de punten (D) tegen de achterplaat van het koetswerk en passend met de van schroefdraad voorziene boring, breng de bout en rondsel in en schroef deze handvast. De punten (B) en (C) passen met de boringen in de draagarmen (1) en (2).
- 4) Positioneer de trekhaak met de punten (B) en (C) tussen de draagarmen en passend met de boringen (B) en (C), breng de bouten in en schroef alle bouten degelijk vast (zie aanhaalmomenten).
- 5) Monteer de bevestigingsplaten (800008) of het opname stuk van de afneembare kogel T36 (fig.1) op de punten (***) en plaats aan de buitenzijde de monteerstukken (5). Het punt (E) past met de opening in het sleepoog. Breng tussen het sleepoog en de monteerplaten (5) de opvulstukken (6) aan en breng de bout in. Breng bij de punten (***) de stekkerdooshouder (-p) en het veiligheidsoog (-s) aan en breng de bouten in, schroef alles degelijk vast (zie aanhaalmomenten).
- 6) Maak in de onderzijde van de bumper een insnijding volgens bijgeleverde tekening (fig.2).
- 7) Monteren van de kogelstang (-k) (fig.1), bouten inbrengen en degelijk vastschroeven.

Demonteren van de bumper

- 2 boutjes aan de kofferingang
- 2 plastic drukplunjers aan de onderzijde van de bumper
- 2x2 vijsjes aan de wielkasten
- zijkanten losklikken naar buiten toe

N.B.

Voor de maximum toegestane massa welke uw voertuig mag trekken dient U uw dealer te raadplegen.
Verwijder eventueel de bitumenlaag op de bevestigingsplaats van de trekhaak.
Opgepast bij het boren dat men geen remleiding, elektriciteitsdraden of brandstofleidingen beschadigt.



Honda FR-V

12/2004 -

Ref. 1505

Notice de montage

- 1) Démontez le pare-chocs et supprimez définitivement le butoir métallique. Démontez l'échappement au côté inférieur du véhicule.
- 2) Pousser les deux bras porteur (1) (à gauche) et (2) (à droite) dans les poutres du châssis derrière par les ouvertures libérées après avoir supprimé le butoir, les points (A) s'adaptent aux forages prévus au côtés inférieur de la poutre du châssis. Insérer les boulons et les rondelles mais ne pas serrer.
- 3) Placer les pièces de montage (3) (à gauche) et (4) (à droite) contre la plaque derrière de la carrosserie s'adaptant au forage fileté prévu. Introduire le boulon et la rondelle mais ne pas serrer. Les points (B) et (C) s'adaptent aux forages dans les bras porteurs (1) et (2).
- 4) Placer l'attelage avec les points (B) et (C) entre les bras porteurs s'adaptant aux forages (B) et (C). insérer les boulons et bien serrer le tout (cfr. couples de serrage).
- 5) Monter les plaques de fixation T45 (800008) ou le pied de la tige escamotable T36 (fig.1) sur les points (*) et placer les pièces de montage (5) au côté extérieur. Le point (E) s'adapte au trou dans l'anneau de traction. Placer les pièces de remplissage (6) entre l'anneau de traction et les plaques de montage (5) et insérer le boulon. Placer le porteur bloc multiprise (-p) et l'anneau de traction (-s) aux points (*) et insérer les boulons, boulonner le tout solidement (cfr. couples de serrage).
- 6) Faire une découpe au côté inférieur du pare-chocs selon le dessin ci-joint (fig.2).
- 7) Monter la rotule (-k) (fig.1), insérer les boulons et boulonner profondément.

Démontage du pare-chocs

- 2 petits boulons à l'entrée du coffre
- 2 rivets en plastique au côté inférieur du pare-chocs
- 2x2 petits vis aux logements de roue
- détacher les côtés à l'extérieur

Remarque

Pour le poids de traction maximum autorisé de votre voiture, consultez votre concessionnaire.
Enlever la couche de bitume ou d'anti-tremblement qui recouvre éventuellement les points de fixation.
Veiller en perçant à ne pas endommager les conduites de frein et de carburant



Honda FR-V

12/2004 -

Ref. 1505

Fitting instructions

- 1) Disassemble the bumper and permanently remove the metal buffer beam. Disassemble the exhaust at the bottom of the vehicle.
- 2) Insert the supporting arms (1) (at the left) and (2) (at the right) in the chassis beams at the back through the openings that appear after having removed the buffer beam, points (A) match the provided drillings in the bottom of the chassis beam. Insert the bolts and the washers but do not tighten.
- 3) Place the mounting pieces (3) (at the left) and (4) (at the right) with the points (D) against the rear plate of the coachwork matching the provided screw-thread drillings, insert the bolt and the washer but do not tighten. The points (B) and (C) match the drillings in the supporting arms (1) and (2).
- 4) Place the tow bar with points (B) and (C) between the supporting arms matching the drillings (B) and (C), insert the bolts and tighten everything firmly (see tension).
- 5) Place the fixing plates T45 (800008) or the pedestal of the removable ball T36 (fig.1) on points (*) and place the mounting pieces (5) on the outside of point (E) matching the opening in the towing ring. Place the filling up pieces (6) between the towing ring and the mounting plates (5) and insert the bolt. Put the socket holder (-p) and the security shackle (-s) by the points (*), tighten everything firmly (see tension).
- 6) Make an incision at the bottom of the bumper according to drawing enclosed (fig.2).
- 7) Assemble the ball (-k) (fig.1), insert the bolts and tighten firmly.

Disassemblage of the bumper

- 2 small bolts at the entrance of the trunk
- 2 plastic push rivets at the bottom of the bumper
- 2x2 small screws at the wheel casings
- detach sides to the outside

Note

Please consult your cardealer or owners manual for the maximal permissible towing mass.
Remove any bitumen coating on the fastening position for the tow bar.
When drilling, be carefull not to damage any brake lines, electrical wiring or fuel lines.



Honda FR-V

12/2004 -

Ref. 1505

Anbauanleitung

- 1) Stoßstange abmontieren und endgültig Metallstoßbalken entfernen. Auspuff unten Fahrzeug abmontieren.
- 2) Trägerarmen (1) (links) und (2) (rechts) hinten in Chassisbalken schieben via Öffnungen wie freigekommen sind nach Stoßbalken entfernt zu haben. Punkte (A) kommen mit vorhandene Bohrungen in Chassisbalkenunterseite zu passen. Bolzen und Ritzel einbringen ohne anzuspinnen.
- 3) Montierstücke (3) (links) und (4) (rechts) setzen mit Punkte (D) gegen Hinterplatte von Karrosserie passend mit vorhandene Schraubenlöcher, Bolzen und Ritzel einbringen ohne anzuspinnen. Punkte (B) und (C) passen mit Bohrungen in Trägerarmen (1) und (2).
- 4) Anhängerkupplung mit Punkte (B) und (C) zwischen Trägerarmen setzen passend mit Bohrungen (B) und (C), Bolzen einbringen und alle Bolzen gediegen festschrauben (siehe Drehmomente).
- 5) Befestigungsplatte T45 (800008) oder Sockel von abnehmbare Kugel T36 (fig.1) auf Punkte (*) montieren und Montierstücke (5) an Außenseite setzen. Punkt (E) paßt mit die Öffnung in Abschleppöse. Ausfüllstücke (6) zwischen Abschleppöse und Montierplatten (5) anbringen und Bolzen anbringen. Steckdosebehälter (-p) und Sicherheitskettenglied (-s) bei Punkte (*) anbringen und Bolzen einbringen, Alles gediegen anspringen (siehe Drehmomente).
- 6) In Unterseite von Stoßstange einen Einschnitt machen zufolge beigefügter Zeichnung (fig.2).
- 7) Kugelstange montieren (-k) (fig.1), Bolzen einbringen und gediegen festschrauben.

Abmontieren von Stoßstange

- 2 Bolzen an Koffereingang
- 2 Plastikdrückknopfen an Unterseite von Stoßstange
- 2x2 Schrauben an Radschutzkasten
- Seiten nach außen losklicken

Hinweise

Die Maximale Anhängelast ihres Fahrzeuges können Sie im Fahrzeugschein oder im Benutzerhandbuch nachlesen.

Im Bereich der Anlageflächen muß Unterbodenschutz und Antiröhmaterial entfernt werden.

Vor dem Bohren prüfen, daß keine, dort eventuell Leitungen beschädigt werden können



Honda FR-V

12/2004 -

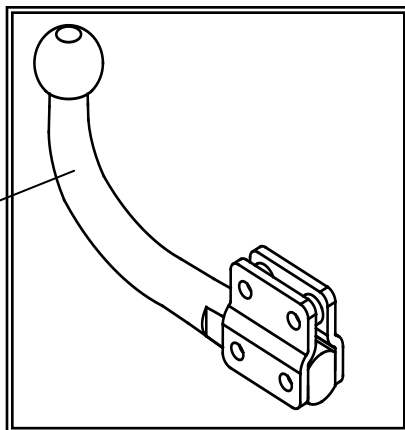
Ref. 1505

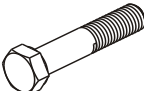

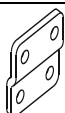

Fig. 1

Geleverd met - Livré avec
Delivered with - Geliefert mit

T45/H035

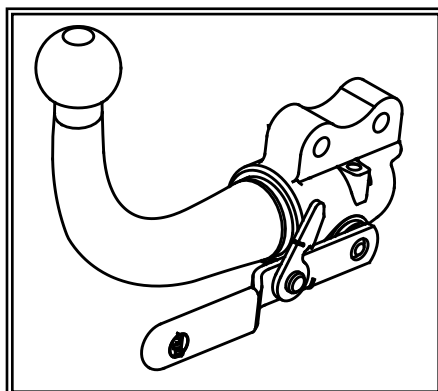
-K



	2 x	Din 931 M12x70
	2 x	Din 931 M12x80
	4 x	Din 985 M12
	2 x	GDW ref 800008
	2 x	GDW ref 800011

Opties - Options
Options - Optionen

AFN/H035





Honda FR-V

12/2004 -

Ref. 1505

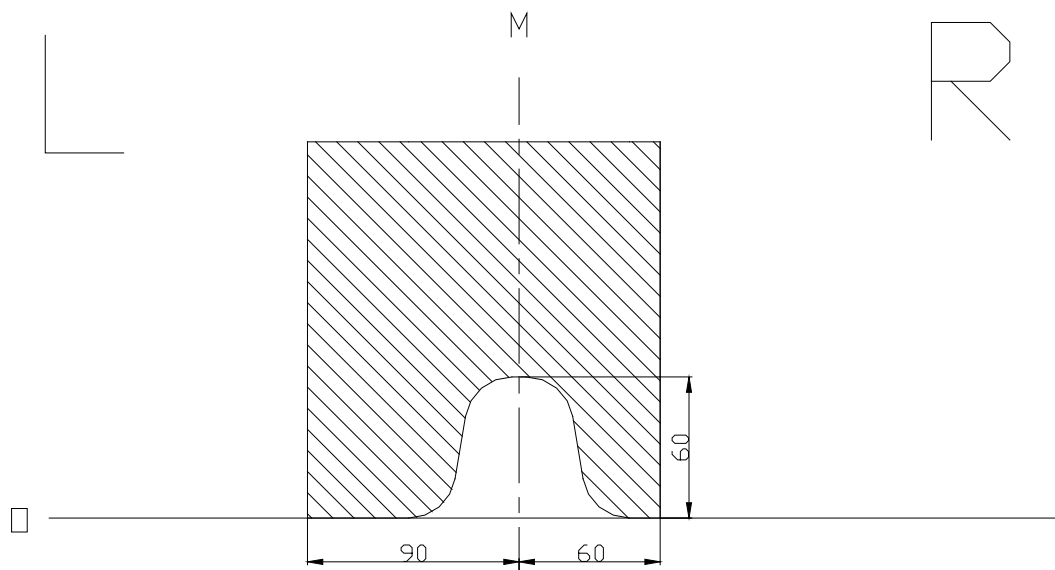


Fig. 2

Uitsnijding bumper : het gearceerde gebied moet weggesneden worden
"B" = de bumper
"O" = de onderrand van de bumper
"M" = het midden van de bumper

Découpe pare-chocs : la zone hachurée doit être découpée
"B" = le pare-chocs
"O" = le bord inférieur du pare-chocs
"M" = le milieu du pare-chocs

Ausschnitt Stoßstange : das schraffierte Gebiet muss weggeschnitten werden
"B" = Stoßstange
"O" = Unterrand Stoßstange
"M" = die Mitte von der Stoßstange

Excision bumper : the hatched area has to be cut away
"B" = the bumper
"O" = the lower rim of the bumper
"M" = the middle of the bumper



Honda FR-V

12/2004 -

Ref. 1505

BELANGRIJKE RAADGEVINGEN :

IN HET VOERTUIG BEWAREN

Montage :

- Voor aanvang van de montage dient de trekhaak gecontroleerd te worden op transport schade.
- Raadpleeg aandachtig de montagehandleiding. Alle instructies dienen gevolgd te worden.
- Voor de montage moet de trekhaak eerst op het voertuig gepresenteerd worden.
- Bij het boren van gaten, controleren dat aanwezige bekabelingen niet beschadigd kunnen worden. Verwijder antidreun of bitumenlaag. Geboorde gaten en carrosserie onderdelen met corrosiewerende verf behandelen.
- Als het voertuig geen standaard bumpers heeft (speciale serie, sportuitvoeringen, Tuning parts ...), dient de uitsparingsmal gecontroleerd te worden. Neem bij twijfel contact op met GDW.

De geleverde trekhaak is enkel gemonteerd voor stockering, daarom moeten alle onderdelen worden gedemonteerd!!

Garantie :

- De aangegeven Max. trekmassa, "D" en "S" waarde mogen niet overschreden worden.
- Na 1.000.km gebruik en ten minste 1 keer per jaar hoeft de trekhaak gecontroleerd te worden :
 - o Alle boutverbindingen controleren en bij spannen als nodig.
 - o Beschadiging aan de verf herstellen.
 - o Als de trekhaak door een externe belasting geraakt wordt moet deze vervangen worden.
 - o De interne delen van het afneembaar systeem moeten ingevet worden.

Gebruik :

- **Indien trekhaak kogel de kentekenplaat of het mistlicht geheel of gedeeltelijk bedekt MOET deze bij niet gebruik verwijderd worden.**

RECOMMANDATIONS IMPORTANTES :

A CONSERVER DANS LE VEHICULE

Montage :

- S'assurer que l'attelage n'ait pas été endommagé durant le transport. Vérifier la référence.
- Consulter attentivement la notice de pose et suivre à la lettre les instructions de montage de l'attelage.
- Présenter l'attelage sous le véhicule avant d'effectuer le montage.
- Si des forages sont nécessaires, s'assurer de l'absence de câbles électriques, de freinage ou autres. Enlever les restes de forage et traiter les tôles ou tubes forés avec un produit anti-corrosif.
- Si le véhicule est équipé de pare-chocs non standards (séries spéciales, kits sport, tuning ...), il est impératif de consulter le service technique de GDW avant de procéder au montage.

L'attelage livré est uniquement monté pour stockage, il faut démonter les parties!!

Garantie :

- Respecter la masse tractable du véhicule ainsi que les valeurs « D » et « S » précisées dans la notice.
- L'attelage doit être contrôlé après les premiers 1.000 km d'utilisation et ensuite au moins une fois par an :
 - o Contrôler toute la visserie et resserrer si nécessaire
 - o Réparer les dommages qu'aurait subis la peinture
 - o Remplacer les pièces qui auraient été endommagées suite à un accident ou une collision
 - o Graisser les parties intérieures des attelages escamotables

Utilisation :

- **Si la rotule ou la boule est positionnée devant la plaque d'immatriculation ou le feu de brouillard, il est OBLIGATOIRE de la retirer quand elle n'est pas utilisée !**



Honda FR-V

12/2004 -

Ref. 1505

GENERAL INSTRUCTIONS:

MUST BE KEPT IN THE VEHICLE

Fitting :

- Make sure that the tow bar has not been damaged during transport and it is the right reference for the vehicle.
- Read the fitting instruction before starting and follow them very precisely during the fitting.
- Present the tow bar under the car first to check if all points are right.
- If holes have to be drilled, check that no wires can be damaged, remove all soundproofing material, clean and protect the drilled holes with an anticorrosive product.
- If the vehicle is equipped with special bumpers (sport or tuning parts...) first contact the technical service of GDW to be sure that the tow bar can be fitted.

The towbar delivered is only for storage, the parts have to be disassembled!!

Guarantee :

- The indicated towing weight, "D" and "S" values may not be exceeded
- The tow bar has to be checked after 1.000 km and every year :
 - o All bolts should be checked and retightened if necessary
 - o Repair any damage to the paint finish
 - o Replace any damaged components
 - o Parts of the detachable tow bars must be kept well greased.

Use :

- **If the towing ball covers the number plate or the fog light, it must always be removed when no trailer is used.**

WICHTIGE RATSCHLÄGE :

IN FAHRZEUG BEWAHREN

Montage :

- Vor Anfang von Montage muss Anhängerkupplung auf Transportschade kontrolliert werden.
 - Aufmerksam Anbauanleitung zu Rate sehen. Alle Anweisungen sollen gefolgt werden.
 - Erst Anhängerkupplung auf Fahrzeug präsentieren, danach montieren.
 - Vor dem Bohren von Löcher, nachprüfen ob anwesende Kabels nicht beschädigt werden können. Dröhnenschutz und Unterbodenschutz entfernen. Gebohrde Löcher und Karrosserieunterteilen mit eine Korrosionfeste Farbe behändeln.
 - Falls Fahrzeug keine Standardstoßstangen hat (spezielle Serie, Sportausführungen, Tuning ...), muß Aussparung nachprüfen. Im Zweifelsfall, GDW kontaktieren.
- Der gelieferten Anhängerkupplung ist montiert für lagerung, bitte unterteilen abmontieren!!!**

Garantie :

- Die angegeben max. Anhängelast, "D" en "S" Wert, möchten nicht hinüberschritten werden.
- Nach 1.000 Km gebrauch und wenigstens 1 Mahl pro jahr muss Anhängerkupplung nachgeprüft werden :
 - o Alle Bolzenverbindungen nachprüfen und nachziehen falls nötig.
 - o Beschädigung an Farbe wiederherstellen.
 - o Falls Anhängerkupplung durch eine Extreme Belastung getroffen werd muss diese ersetzt werden.
 - o Die Interne Teile von abnehmbar System einfetten.

Gebrauch :

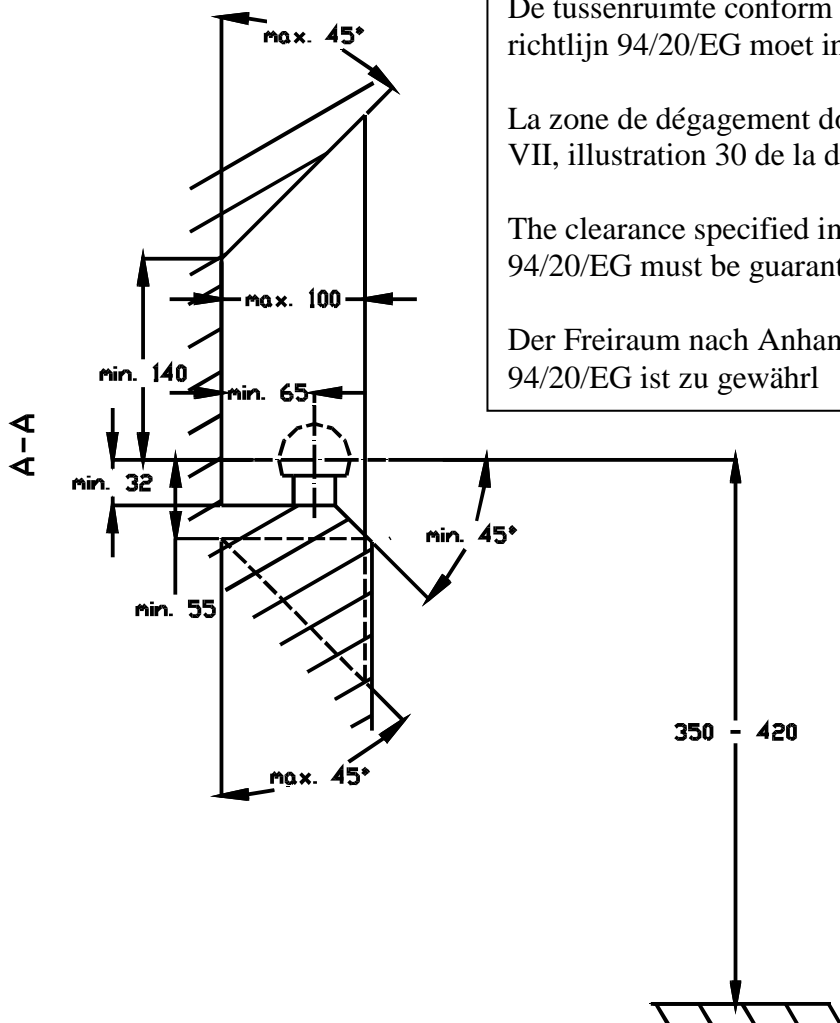
- **Falls Kugel von Anhängerkupplung Kennzeichen oder Nebelscheinwerfer ganz oder zum Teil bedeckt muß diese, wann nicht gebraucht, entfernt werden.**



Honda FR-V

12/2004 -

Ref. 1505

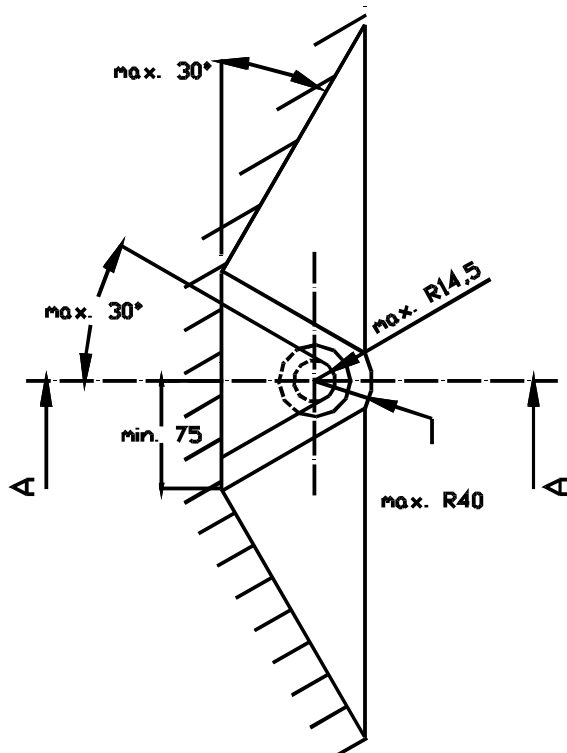


De tussenruimte conform supplement VII, afbeelding 30 van de richtlijn 94/20/EG moet in acht worden genomen.

La zone de dégagement doit être garantie conformément à l'annexe VII, illustration 30 de la directive 94/20/CE.

The clearance specified in appendix VII, diagram 30 of guideline 94/20/EG must be guaranteed.

Der Freiraum nach Anhang VII, Abbildung 30 der Richtlinie 94/20/EG ist zu gewährleisten.



Bij toelaatbaar totaal gewicht van het voertuig

Pour poids total en charge autorisé du véhicule

At laden weight of the vehicle

Bei zulässigem Gesamtgewicht des Fahrzeuges